



SAUGMOTOR WX10C

Der Saugmotor WX 10C zur Dosierung der Holzpellets trägt zur Automatisierung des Heizsystems mit weingen Kosten und einfacher Unterhaltung zu, der funktioniert als Aschesauger auch.

- ⇒ IDEALE LÖSUNG ZUR SEHR STAUBLICHES MATERIAL FÜR PELLETSCHEIZKESSEL
- ⇒ AUTOMATISCHER BETRIEB
- ⇒ AN ALLE BIOMASSENHEIZSYSTEMEN ADAPTIERBAR
- ⇒ PROGRAMMIERBARES ZEITFENSTER

SERIENAUSSTATTUNG

- ◇ Schalttafel mit LCD Anzeige
- ◇ Polyesterfilter
- ◇ Niveausensor
- ◇ Ablassventil
- ◇ 2 mt Stromversorgungskabel schuko
- ◇ 10 mt Sensor Anschlu kabel

MODELL	Maßeinheit	WX10
Elektrische Wirkleistung	W	1500
Effektive Spannung	V	110/220
Nennfrequenz	Hz	50/60
Innentrichtervolumen	lt	6
Maximaler Unterdruck	Mbar	275
Filtertyp	/	Selbsteinigungs filterpatrone
Aufbau und Huelle	Material	Stahl/ ABS
Totalgewicht	kg	23
Motorabmessungen	mm	390 x 390 x H 498
IN/OUT	mm	Ø 50
Trichterabmessungen	mm	Ø 280 x H 470

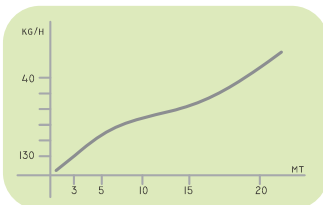
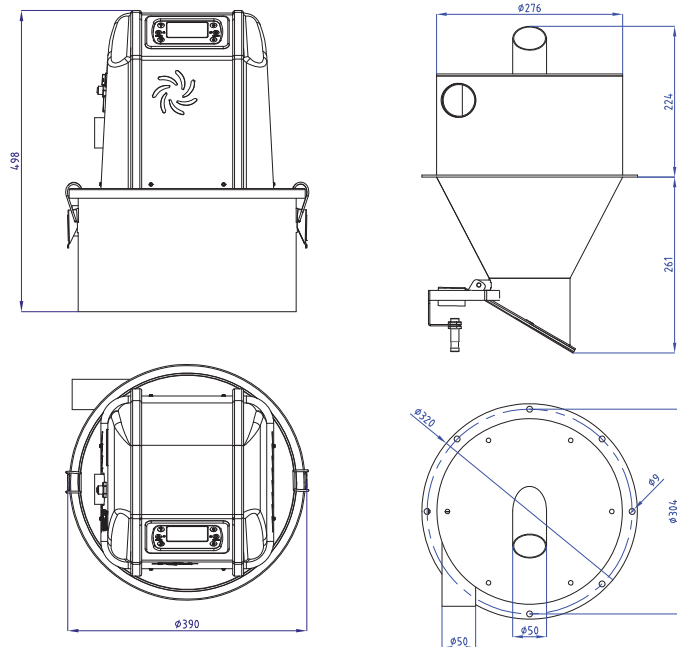

Zubehörteile

	Gummimanschette fuer Ø50 Schlauch	ART Nr
		MG50E

	20 mt Sensorkabel	ART Nr
		CV20

	Automatischer Verbinder der Saugsonde	ART Nr
		SPAUT04

	Fluidisierereinheit	ART Nr
		SL0001

	Bausatz Elektronischer Fernsteuerung via LAN/3G	ART Nr
		KTE3G

	Verbindungs trichter für brenner	ART Nr
		WX1005